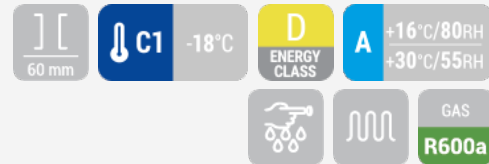

## ΚΑΤΑΨΥΚΤΗΣ | Οριζόντιοι καταψύκτες

ΚΑΤΑΨΥΚΤΗΣ ΣΤΡΟΓΓΥΛΟΣ ► ΜΕ ΓΥΑΛΙΝΟ ΚΑΠΑΚΙ

HN 80

CUSTOMIZATION  
AVAILABLE  
PERSONALIZZAZIONE  
DISPONIBILE

## ΛΕΠΤΟΜΕΡΕΙΕΣ

Σκληρωμένο γυάλινο  
κάπακιΣυμπεριλαμβάνεται ο  
αποστάτηςΡόδες για εύκολη  
τοποθέτηση

## ΓΕΝΙΚΑ ΧΑΡΑΚΤΗΡΙΣΤΙΚΑ

- 80lt καταψύκτης με γυάλινο καπάκι
- Εξωτερικό απο μαύρη λαμαρίνα (coated), εσωτερικό απο βαμμένη γκρί λαμαρίνα
- Στατική ψύξη
- Χειροκίνητη Απόψυξη
- Κυκλοπεντάνιο ως Παράγοντας Αφρού Μόνωσης (60mm σε κάθε πλευρά)
- Χερούλι κατά μήκος του προφίλ της πόρτας
- Μονό τζάμι ασφαλείας (Low-e)
- Συμπεριλαμβάνεται ο αποστάτης
- 4 κάστορες (ο ένας μπροστινός με φρένο)
- Ενεργειακή κλάση: D

## ΤΕΧΝΙΚΕΣ ΠΡΟΔΙΑΓΡΑΦΕΣ

Χωρητικότητα	77 L
Θερμοκρασία	C1 (-18°C)
Κατανάλωση	1.26 kWh/24h
Ονομαστική ισχύς	100 W
Επίπεδο θορύβου	0 dB(A)
Καθαρό Βάρος	29 Kg
Μεικτό βάρος	34 Kg
Εξωτερικές διαστάσεις (ΠχΒχΥ σε mm)	569x569x849
Εσωτερικές διαστάσεις (ΠχΒχΥ σε mm)	458x458x460
Διαστάσεις συσκευασίας (ΠχΒχΥ σε mm)	585x585x880
Ποσότητα φόρτωσης 20"/40"/40"HQ	80/160/240

## ΠΙΣΤΟΠΟΙΗΤΙΚΑ

CE RoHS

## ΔΙΑΣΤΑΣΕΙΣ ΠΡΟΪΟΝΤΟΣ

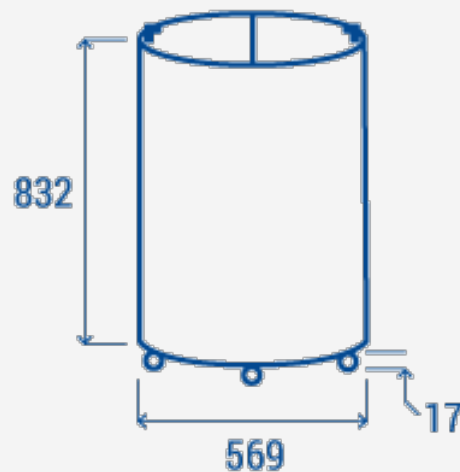

COOL HEAD EUROPE

We make the world a cooler place



www.coolheadeurope.com